

EDK82ZAFCC-210
13500623

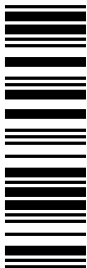

Montageanleitung

Mounting Instructions

Instructions de montage

CAN-I/O PT

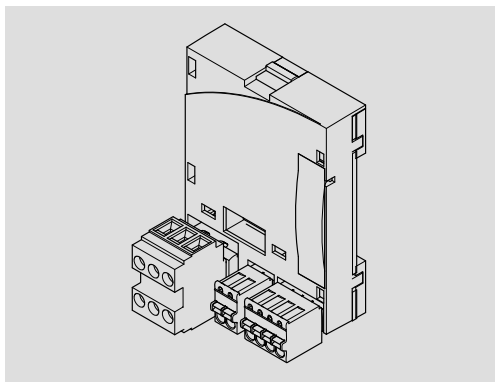

E82ZAFCC210

Funktionsmodul

Function module

Module de fonction

Lenze



Lesen Sie zuerst diese Anleitung und die Dokumentation zum Grundgerät, bevor Sie mit den Arbeiten beginnen!

Beachten Sie die enthaltenen Sicherheitshinweise.



Please read these instructions and the documentation of the standard device before you start working!

Observe the safety instructions given therein!



Lire le présent fascicule et la documentation relative à l'appareil de base avant toute manipulation de l'équipement !

Respecter les consignes de sécurité fournies.

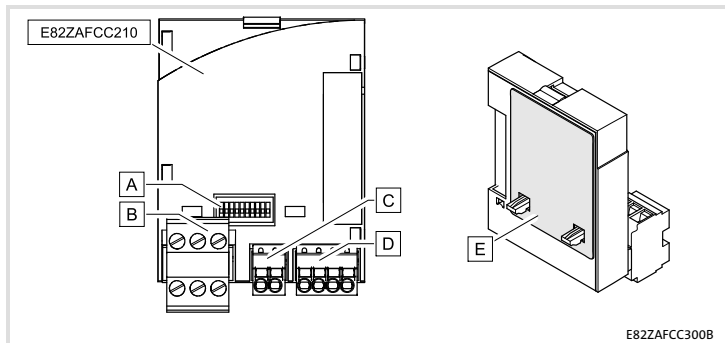

| Pos. | Beschreibung | Ausführliche Information |
|------|--|--------------------------|
| A | DIP-Schalter zur Einstellung der <ul style="list-style-type: none"> • Knotenadresse (Schalter 1 ... 6) • Übertragungsrate (Schalter 7 ... 9) | 26 |
| B | Steckerleiste X3.1, Anschluss für CAN-Bus | 22 |
| C | Steckerleiste X3.2, Anschluss für digitale Eingänge | |
| D | Steckerleiste X3.3, Anschluss für <ul style="list-style-type: none"> • Reglersperre (CINH) • Interne Versorgung der Reglersperre | |
| E | Typenschild | 3 |

| | | |
|----------|--|-----------|
| 1 | Über diese Dokumentation | 5 |
| | Verwendete Konventionen | 6 |
| | Verwendete Hinweise | 7 |
| 2 | Sicherheitshinweise | 9 |
| 3 | Produktbeschreibung | 10 |
| | Bestimmungsgemäße Verwendung | 10 |
| | Lieferumfang | 11 |
| | Identifikation | 12 |
| 4 | Technische Daten | 13 |
| | Allgemeine Daten | 13 |
| | Einsatzbedingungen | 13 |
| | Schutzisolierung | 14 |
| | Daten der Anschlussklemmen | 14 |
| | Abmessungen | 15 |
| 5 | Mechanische Installation | 16 |
| 6 | Elektrische Installation | 17 |
| | EMV-gerechte Verdrahtung | 17 |
| | Verdrahtung mit einem Leitreechner | 18 |
| | Daten der Anschlussklemmen | 19 |
| | Belegung der Anschlussklemmen | 21 |
| | Busleitungslänge | 23 |
| 7 | Inbetriebnahme | 26 |
| | Einstellmöglichkeiten durch DIP-Schalter | 26 |
| | Vor dem ersten Einschalten | 29 |
| | Erstes Einschalten | 30 |
| | Basisidentifizier der CAN-Objekte | 32 |

Inhalt

Diese Dokumentation enthält ...

- ▶ Sicherheitshinweise, die Sie unbedingt beachten müssen;
- ▶ Angaben über Versionsstände der zu verwendenden Lenze Grundgeräte;
- ▶ Informationen zur mechanischen und elektrischen Installation des Funktionsmoduls;
- ▶ Informationen zur Inbetriebnahme des Funktionsmoduls;
- ▶ Technische Daten.



Tipp!

Weiterführende Informationen zu diesem Funktionsmodul finden Sie im entsprechenden Kommunikationshandbuch.

Die PDF-Datei finden Sie im Download-Bereich unter:

<http://www.Lenze.com>

Zielgruppe

Diese Dokumentation wendet sich an Personen, die das beschriebene Produkt nach Projektvorgabe installieren und in Betrieb nehmen.

Informationen zur Gültigkeit

Die Informationen in dieser Dokumentation sind gültig für folgende Geräte:

- ▶ Funktionsmodule E82ZAFCC210, CAN-I/O PT, ab Version 3A



Tipp!

Informationen und Hilfsmittel rund um die Lenze-Produkte finden Sie im Download-Bereich unter

www.lenze.com

1 Über diese Dokumentation

Verwendete Konventionen

Verwendete Konventionen

Diese Dokumentation verwendet folgende Konventionen zur Unterscheidung verschiedener Arten von Information:

| Informationsart | Auszeichnung | Beispiele/Hinweise |
|---------------------|---|---|
| Zahlenschreibweise | | |
| Dezimaltrennzeichen | Punkt | Es wird generell der Dezimalpunkt verwendet. Beispiel: 1234.56 |
| Symbole | | |
| Seitenverweis |  | Verweis auf eine andere Seite mit zusätzlichen Informationen Beispiel:  16 = siehe Seite 16 |

Verwendete Hinweise

Um auf Gefahren und wichtige Informationen hinzuweisen, werden in dieser Dokumentation folgende Piktogramme und Signalwörter verwendet:

Sicherheitshinweise

Aufbau der Sicherheitshinweise:



Gefahr!

(kennzeichnet die Art und die Schwere der Gefahr)

Hinweistext



(beschreibt die Gefahr und gibt Hinweise, wie sie vermieden werden kann)

| Piktogramm und Signalwort | Bedeutung |
|---------------------------|---|
| Gefahr! | Gefahr von Personenschäden durch gefährliche elektrische Spannung Hinweis auf eine unmittelbar drohende Gefahr, die den Tod oder schwere Verletzungen zur Folge haben kann, wenn nicht die entsprechenden Maßnahmen getroffen werden. |
| Gefahr! | Gefahr von Personenschäden durch eine allgemeine Gefahrenquelle Hinweis auf eine unmittelbar drohende Gefahr, die den Tod oder schwere Verletzungen zur Folge haben kann, wenn nicht die entsprechenden Maßnahmen getroffen werden. |
| Stop! | Gefahr von Sachschäden Hinweis auf eine mögliche Gefahr, die Sachschäden zur Folge haben kann, wenn nicht die entsprechenden Maßnahmen getroffen werden. |

1 Über diese Dokumentation

Verwendete Hinweise

Anwendungshinweise

| Piktogramm und Signalwort | Bedeutung |
|--|--|
|  Hinweis! | Wichtiger Hinweis für die störungsfreie Funktion |
|  Tipp! | Nützlicher Tipp für die einfache Handhabung |
|  | Verweis auf andere Dokumentation |



Gefahr!

Unsachgemäßer Umgang mit dem Funktionsmodul und dem Grundgerät kann schwere Personenschäden und Sachschäden verursachen.

Beachten Sie die in der Dokumentation zum Grundgerät enthaltenen Sicherheitshinweise und Restgefahren.



Stop!

Elektrostatische Entladung

Durch elektrostatische Entladung können elektronische Bauteile innerhalb des Funktionsmoduls beschädigt oder zerstört werden.

Mögliche Folgen:

- ▶ Das Funktionsmodul ist defekt.
- ▶ Die Feldbus-Kommunikation ist nicht möglich oder fehlerhaft.

Schutzmaßnahmen

- ▶ Befreien Sie sich vor dem Berühren des Moduls von elektrostatischen Aufladungen.

3 Produktbeschreibung

Bestimmungsgemäße Verwendung

Bestimmungsgemäße Verwendung

Das Funktionsmodul ...

- ▶ koppelt Lenze Frequenzumrichter an das Kommunikationssystem CAN.
- ▶ ist ein Betriebsmittel zum Einsatz in industriellen Starkstromanlagen.
- ▶ ist eine Zubehör-Baugruppe, die mit folgenden Lenze Frequenzumrichtern eingesetzt werden kann:

| Gerätereihe | | ab Version |
|-------------------|-------------|------------|
| Frequenzumrichter | 8200 vector | Vx21 |
| Antriebs-SPS | Drive PLC | 1x20 |

Lieferumfang

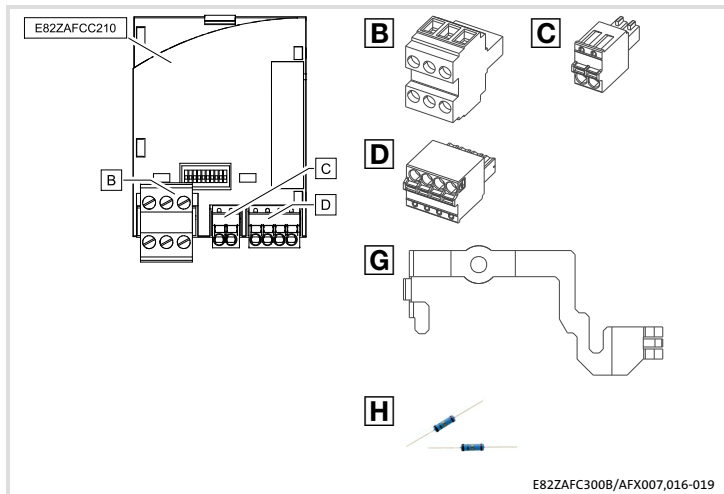

| Pos. | Element | Ausführliche Information |
|------|--|------------------------------|
| | Funktionsmodul E82ZAFCC210 | |
| | Montageanleitung | |
| B | Steckerleiste mit Doppel-Schraubanschluss, 3-polig | 22 |
| C | Steckerleiste mit Federkraftanschluss, 2-polig | |
| D | Steckerleiste mit Federkraftanschluss, 4-polig | |
| G | Befestigungsbügel | Dokumentation 8200 vector |
| H | Zwei Busabschluss-Widerstände (je 120 Ω) | |

3 Produktbeschreibung

Identifikation

Identifikation

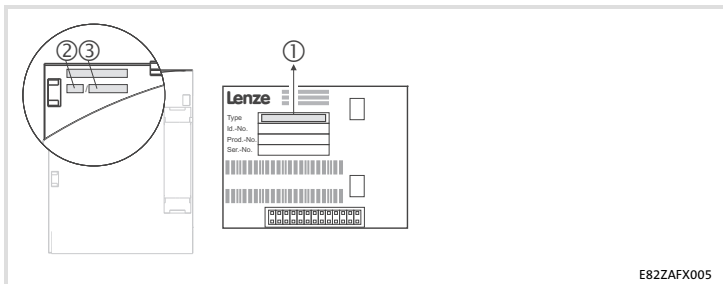

| | ① | | ② | ③ |
|-----------------------------|--------|---|-----|----|
| Gerätserie | E82ZAF | C | 210 | 3A |
| CAN | | | | |
| Gerätegeneration | | | | |
| Variante 210: PT-Ausführung | | | | |
| Hardwarestand | | | | |

Allgemeine Daten

| Bereich | Werte |
|---------------------------|---|
| Bestell-Bezeichnung | E82ZAFCC2xx (xx: siehe 3) |
| Kommunikationsprofil | angelehnt an CANopen |
| Kommunikationsmedium | ISO 11898 |
| Netzwerk-Topologie | Linie (beidseitig abgeschlossen mit 120 Ω Widerstand) |
| Knotenadressen | Max. 63 |
| Übertragungsrate [kBit/s] | 20, 50, 125, 250, 500 |

Einsatzbedingungen

| Umgebungsbedingungen | | |
|----------------------|---|----------------------|
| Klimatisch | | |
| Lagerung | IEC/EN 60721-3-1 | 1K3 (-25 ... +60 °C) |
| Transport | IEC/EN 60721-3-2 | 2K3 (-25 ... +70 °C) |
| Betrieb | Entsprechend der Daten des verwendeten Lenze Grundgerätes (siehe Dokumentation des Grundgerätes). | |
| Verschmutzung | EN 61800-5-1 | Verschmutzungsgrad 2 |

4 Technische Daten

Schutzisolierung

Schutzisolierung

| Schutzisolierung zwischen Bus und ... | Art der Isolierung nach EN 61800-5-1 |
|---------------------------------------|--------------------------------------|
| ● Leistungsteil 8200 vector | doppelte Isolierung |
| ● Bezugserde/PE | Betriebsisolierung |
| ● Klemme X3.3/20 | keine Betriebsisolierung |
| ● Klemme X3.3/28 | Betriebsisolierung |
| ● Klemme X3.2/E1 bzw. X3.2/E2 | Betriebsisolierung |

Daten der Anschlussklemmen

| X3.2/ | |
|------------------|--|
| E1 ^{*)} | Eingangswiderstand: 3.3 k Ω 0 = LOW (0 ... 3 V), SPS-Pegel, HTL 1 = HIGH (12 ... 30 V), SPS-Pegel, HTL |
| E2 | Bezug: GND2 *) wahlweise Frequenzeingang 0 ... 10 kHz, einspurig oder 0 ... 1 kHz zweiseitig, Konfiguration über C0425 |
| X3.3/ | |
| 7 | Bezugspotential 1 |
| 39 | Bezugspotential 2 für Reglersperre (CINH) an X3.3/28 |
| 28 | Eingangswiderstand: 3.3 k Ω Reglersperre <ul style="list-style-type: none">● Start = HIGH (12 ... 30 V)● Stop = LOW (0 ... 3 V) |
| 20 | Spannung: U = 20 V Belastbarkeit: P = 0.6 W Bezug: GND1 |

Abmessungen

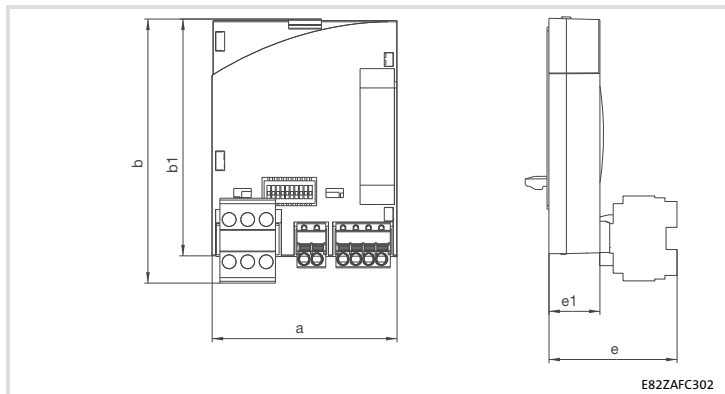

| | |
|----|-------|
| a | 51 mm |
| b | 72 mm |
| b1 | 64 mm |
| e | 30 mm |
| e1 | 15 mm |

5 Mechanische Installation

Folgen Sie zur mechanischen Installation des Funktionsmoduls den Hinweisen in der Montageanleitung des Grundgerätes.

Die Montageanleitung des Grundgerätes ...

- ▶ ist Teil des Lieferumfangs und liegt jedem Gerät bei.
- ▶ gibt Hinweise, um Beschädigungen durch unsachgemäße Behandlung zu vermeiden.
- ▶ beschreibt die einzuhaltende Reihenfolge der Installationschritte.

EMV-gerechte Verdrahtung

Für eine EMV-gerechte Verdrahtung beachten Sie folgende Punkte:



Hinweis!

- ▶ Steuer-/Datenleitungen getrennt von Motorleitungen verlegen.
- ▶ Legen Sie die Schirme der Steuer-/Datenleitungen bei digitalen Signalen *beidseitig* auf.
- ▶ Zur Vermeidung von Potenzialdifferenzen zwischen den Kommunikationsteilnehmern eine Ausgleichsleitung mit einem Querschnitt von mindestens 16 mm² einsetzen (Bezug: PE).
- ▶ Beachten Sie die weiteren Hinweise zur EMV-gerechten Verdrahtung in der Dokumentation des Grundgerätes.

Vorgehensweise bei der Verdrahtung

1. Bustopologie einhalten, deshalb keine Stichleitungen verwenden.
2. Hinweise und Verdrahtungsvorschriften in den Unterlagen zum Steuerungssystem beachten.
3. Nur Kabel verwenden, die den aufgeführten Spezifikationen entsprechen (☞ 18).
4. Zulässige Busleitungslänge einhalten (☞ 23).
5. Busabschlusswiderstände von je 120 Ω (Lieferumfang) anschließen:
 - nur am physikalisch ersten und letzten Busteilnehmer
 - zwischen den Klemmen CAN-LOW und CAN-HIGH

6 Elektrische Installation

Verdrahtung mit einem Leitrechner

Verdrahtung mit einem Leitrechner







Abb. 1 Prinzipieller Aufbau



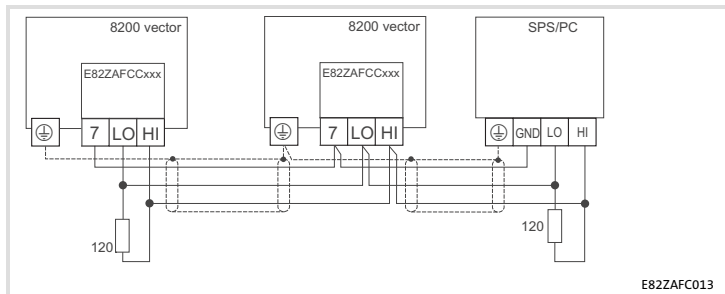

Spezifikation des Übertragungskabels

Wir empfehlen CAN-Kabel nach ISO 11898-2 zu verwenden:

| CAN-Kabel nach ISO 11898-2 | |
|---------------------------------|---|
| Kabeltyp | Paarverseilt mit Abschirmung |
| Impedanz | 120 Ω (95 ... 140 Ω) |
| Leitungswiderstand/-querschnitt | |
| Kabellänge \leq 300 m | \leq 70 m Ω /m / 0.25 ... 0.34 mm ² (AWG22) |
| Kabellänge 301 ... 1000 m | \leq 40 m Ω /m / 0.5 mm ² (AWG20) |
| Signallaufzeit | \leq 5 ns/m |

Daten der Anschlussklemmen

| Bereich | Werte |
|---|--|
| Elektrischer Anschluss | Steckerleiste mit Doppel-Schraubanschluss |
| Anschlussmöglichkeiten | starr: |
| |  1.5 mm ² (AWG 16) |
| | flexibel: |
| |  ohne Aderendhülse 1.5 mm ² (AWG 16) |
| |  mit Aderendhülse, ohne Kunststoffhülse 1.5 mm ² (AWG 16) |
|  mit Aderendhülse, mit Kunststoffhülse 1.5 mm ² (AWG 16) | |
| Anzugsmoment | 0.5 ... 0.6 Nm (4.4 ... 5.3 lb-in) |
| Abisolierlänge | 10 mm |

| Bereich | Werte |
|---|---|
| Elektrischer Anschluss | 2-polige Steckerleiste mit Federkraftanschluss |
| Anschlussmöglichkeiten | starr: |
| |  1.5 mm ² (AWG 16) |
| | flexibel: |
| |  ohne Aderendhülse 1.5 mm ² (AWG 16) |
| |  mit Aderendhülse, ohne Kunststoffhülse 1.5 mm ² (AWG 16) |
|  mit Aderendhülse, mit Kunststoffhülse 1.5 mm ² (AWG 16) | |
| Abisolierlänge | 9 mm |

6 Elektrische Installation

Daten der Anschlussklemmen



Stop!

Um Steckerleisten und Kontakte nicht zu beschädigen:

- ▶ Steckerleisten nur aufstecken / abziehen wenn der Antriebsregler vom Netz getrennt ist.
- ▶ Steckerleisten erst verdrahten, dann aufstecken.
- ▶ Nicht belegte Steckerleisten ebenfalls aufstecken.

Gebrauch der Steckerleiste mit Federkraftanschluss

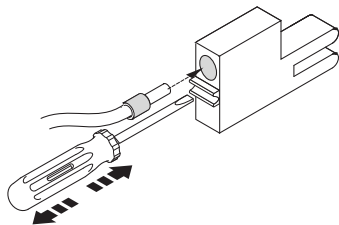

E82ZAFX013

Belegung der Anschlussklemmen

Versorgung über die interne Spannungsquelle (X3.3/20)

- X3.3/28, Reglersperre (CINH)
- X3.2/E1 und X3.2/E2, digitale Eingänge

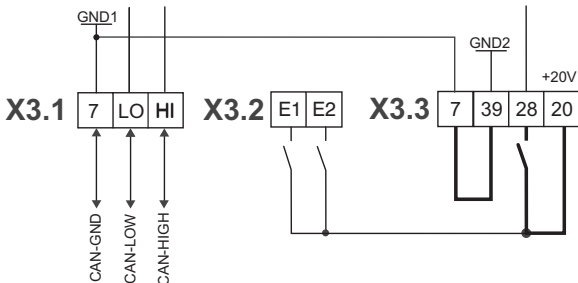

E82ZAFCC335

Versorgung über eine externe Spannungsquelle

- X3.3/28, Reglersperre (CINH)
- X3.2/E1 und X3.2/E2, digitale Eingänge

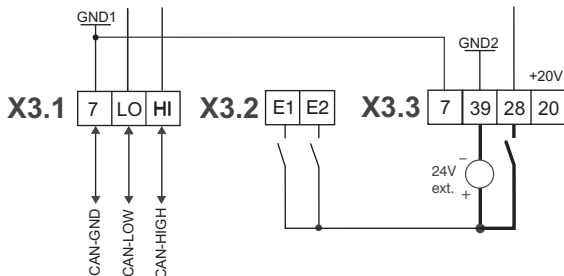

E82ZAFCC331

Für den Betrieb notwendige Mindestverdrahtung

6 Elektrische Installation

Belegung der Anschlussklemmen

| X3.1/ | Bezeichnung | Funktion | Pegel |
|-------|-------------|-------------------------------|-------|
| 7 | GND1 | Bezugspotential 1 | |
| LO | CAN-LOW | Systembus LOW (Datenleitung) | |
| HI | CAN-HIGH | Systembus HIGH (Datenleitung) | |

| X3.2/ | Bezeichnung | Funktion | Pegel |
|-------|-------------------|--|--|
| E1 | Digitaler Eingang | Anwenderdefiniert, wahlweise auch als Frequenzeingang nutzbar (siehe technische Daten) | 0 = LOW (0 ... 3 V) 1 = HIGH (12 ... 30 V) Bezug: GND2 |
| E2 | Digitaler Eingang | Anwenderdefiniert | |

| X3.3/ | Bezeichnung | Funktion | Pegel |
|-------|-------------|--|--|
| 7 | GND1 | Bezugspotential 1 | |
| 39 | GND2 | Bezugspotential 2 der Reglersperre (CINH) an X3.3/28 | |
| 28 | CINH | Reglersperre | Start = HIGH (12 ... 30 V) Stop = LOW (0 ... 3 V) |
| 20 | | DC-Spannungsquelle zur internen Versorgung der Reglersperre (CINH) | 20 V (Bezug: GND1) |

Busleitungslänge

Halten Sie die zulässigen Leitungslängen unbedingt ein.

- Überprüfen Sie die Einhaltung der Gesamt-Leitungslänge in Tab. 1. Durch die Übertragungsrate ist die Gesamt-Leitungslänge festgelegt.

| Übertragungsrate [kBit/s] | Max. Buslänge [m] |
|---------------------------|-------------------|
| 20 | 3900 |
| 50 | 1500 |
| 125 | 590 |
| 250 | 250 |
| 500 | 80 |

Tab. 1 Gesamt-Leitungslänge

- Überprüfen Sie die Einhaltung der Segment-Leitungslänge in Tab. 2.

Die Segment-Leitungslänge wird durch den verwendeten Leitungsquerschnitt und die Teilnehmeranzahl festgelegt. Ohne Repeater ist die Segment-Leitungslänge gleich der Gesamt-Leitungslänge.

| Teilnehmer | Leitungsquerschnitt | | | |
|------------|----------------------|---------------------|----------------------|---------------------|
| | 0.25 mm ² | 0.5 mm ² | 0.75 mm ² | 1.0 mm ² |
| 2 | 240 m | 430 m | 650 m | 940 m |
| 5 | 230 m | 420 m | 640 m | 920 m |
| 10 | 230 m | 410 m | 620 m | 900 m |
| 20 | 210 m | 390 m | 580 m | 850 m |
| 32 | 200 m | 360 m | 550 m | 800 m |
| 63 | 170 m | 310 m | 470 m | 690 m |

Tab. 2 Segment-Leitungslänge

6 Elektrische Installation

Busleitungslänge

3. Vergleichen Sie die beiden ermittelten Werte miteinander.

Wenn der aus Tab. 2 ermittelte Wert kleiner als die zu realisierende Gesamt-Leitungslänge aus Tab. 1 sein sollte, müssen Repeater eingesetzt werden. Repeater unterteilen die Gesamt-Leitungslänge in Segmente.



Hinweis!

- ▶ Beachten Sie die Reduzierung der Gesamt-Leitungslänge aufgrund der Signalverzögerung des Repeaters (siehe Beispiel [18](#) 25).
- ▶ Mischbetrieb
 - Mischbetrieb liegt vor, wenn verschiedene Teilnehmer an einem Netz betrieben werden.
 - Wenn bei gleicher Übertragungsrate die zugehörigen Gesamt-Leitungslängen der Teilnehmer unterschiedlich sind, muss zur Bestimmung der max. Leitungslänge der kleinere Wert verwendet werden.

Beispiel: Auswahlhilfe

Vorgaben

- Leitungsquerschnitt: 0.5 mm² (gemäß Kabel-Spezifikation [18](#))
- Teilnehmeranzahl: 63
- Repeater: Lenze-Repeater, Typ 2176 (Leistungsreduzierung: 30 m)

Bei max. Teilnehmeranzahl (63) sind aus den Vorgaben folgende Leitungslängen / Anzahl Repeater einzuhalten:

| Übertragungsrate [kBit/s] | 20 | 50 | 125 | 250 | 500 |
|---------------------------|------|------|-----|-----|-----|
| Max. Leitungslänge [m] | 3900 | 1500 | 590 | 250 | 80 |
| Segment-Leitungslänge [m] | 310 | 310 | 310 | 250 | 80 |
| Anzahl der Repeater | 13 | 5 | 1 | - | - |

Repeater-Einsatz prüfen

Vorgaben

- | | |
|------------------------|---------------------|
| • Übertragungsrate: | 125 kBit/s |
| • Leitungsquerschnitt: | 0.5 mm ² |
| • Teilnehmeranzahl: | 28 |
| • Leitungslänge: | 450 m |

Prüfschritte

| Prüfschritte | Leitungslänge | Siehe |
|--|---------------|------------|
| 1. Gesamt-Leitungslänge bei 125 kBit/s: | 590 m | aus Tab. 1 |
| 2. Segment-Leitungslänge für 28 Teilnehmer und einem Leitungsquerschnitt von 0.5 mm ² : | 360 m | aus Tab. 2 |
| 3. Vergleich: Der Wert in Pkt. 2 ist kleiner als die zu realisierende Leitungslänge von 450 m. | | |

Folgerung

- Ohne Repeater-Einsatz ist die zu realisierende Leitungslänge von 450 m nicht möglich.
- Es muss ein Repeater nach 360 m (Pkt. 2.) eingesetzt werden.

Ergebnis

- Verwendet wird der Lenze-Repeater, Typ 2176 (Leitungsreduzierung: 30 m)
- Berechnung der max. Leitungslänge:
 Erste Segment: 360 m
 Zweite Segment: 360 m (entsprechend Tab. 1) *minus* 30 m (Leitungsreduzierung bei Einsatz eines Repeaters)
 → Max. erreichbare Leitungslänge mit einem Repeater: 690 m.
 → Damit ist die vorgegebene Leitungslänge realisierbar.



Hinweis!

Die Verwendung eines weiteren Repeaters wird empfohlen als

- ▶ Service-Schnittstelle
Vorteil: Störungsfreies Ankoppeln im laufenden Bus-Betrieb möglich.
- ▶ Einmess-Schnittstelle
Vorteil: Einmess-/Programmiergerät bleibt galvanisch getrennt.

7 Inbetriebnahme

Einstellmöglichkeiten durch DIP-Schalter

Einstellmöglichkeiten durch DIP-Schalter

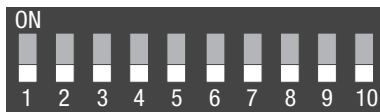

Über die frontseitig angeordneten DIP-Schalter können eingestellt werden:

- ▶ Knotenadresse (Schalter 1 ... 6)
- ▶ Übertragungsrate (Schalter 7 ... 9)

Der Schalter 10 hat keine Funktion.

Die Lenze-Einstellung aller DIP-Schalter ist OFF.



Hinweis!

Einstellungen über Codestellen

- ▶ In der Lenze-Einstellung (alle Schalter OFF) werden die Werte aus den Codestellen C0350 (Knotenadresse) und C0351 (Übertragungsrate) übernommen.
- ▶ Übernahme von Codestellen-Änderungen durch:
 - Aus- und wieder Einschalten der Spannungsversorgung oder
 - "Reset Node" mit C0358 = 1
- ▶ C0350 ist inaktiv, wenn vor einem erneuten Netzeinschalten mindestens ein Schalter 1 ... 6 in Stellung ON gesetzt wurde.
- ▶ C0351 ist inaktiv, wenn vor einem erneuten Netzeinschalten mindestens ein Schalter 7 ... 9 in Stellung ON gesetzt wurde.
- ▶ Ausführliche Informationen zu den Codestellen finden Sie im Kommunikationshandbuch CAN und der Dokumentation des Grundgerätes.

Knotenadresse einstellen

- ▶ Die Knotenadressen bei mehreren vernetzten CAN-Teilnehmern müssen sich voneinander unterscheiden.
- ▶ Alle in Stellung ON befindlichen Schalter (1 ... 6) ergeben in der Summe der Wertigkeiten die gewünschte Knotenadresse.

| Schalter | Wertigkeit | Beispiel | |
|----------|------------|---------------|---------------------|
| | | Schaltzustand | Knotenadresse |
| 1 | 32 | OFF | 16 + 4 + 2 + 1 = 23 |
| 2 | 16 | ON | |
| 3 | 8 | OFF | |
| 4 | 4 | ON | |
| 5 | 2 | ON | |
| 6 | 1 | ON | |

**Hinweis!**

Schalten Sie die Spannungsversorgung des Funktionsmoduls/Grundgerätes aus und anschließend wieder ein, um geänderte Einstellungen zu aktivieren.

7 Inbetriebnahme

Einstellmöglichkeiten durch DIP-Schalter

Übertragungsrate einstellen

- ▶ Die Übertragungsrate muss bei allen CAN-Teilnehmern identisch eingestellt werden.
- ▶ Folgende Übertragungsraten können eingestellt werden:

| Übertragungsrate [kBit/s] | Schalter | | |
|---------------------------|----------|-----|-----|
| | 7 | 8 | 9 |
| 20 | ON | OFF | ON |
| 50 | OFF | ON | ON |
| 125 | OFF | ON | OFF |
| 250 | OFF | OFF | ON |
| 500 | OFF | OFF | OFF |



Hinweis!

Schalten Sie die Spannungsversorgung des Funktionsmoduls/Grundgerätes aus und anschließend wieder ein, um geänderte Einstellungen zu aktivieren.

Vor dem ersten Einschalten



Stop!

Bevor Sie das Grundgerät mit Funktionsmodul erstmalig im Systembus-Netzwerk CAN einschalten, überprüfen Sie

- ▶ die gesamte Verdrahtung auf Vollständigkeit, Kurzschluss und Erdschluss.
- ▶ ob das Bussystem beim physikalisch ersten und letzten Busteilnehmer abgeschlossen ist.

7 Inbetriebnahme

Erstes Einschalten

Erstes Einschalten



Hinweis!

- ▶ Mit der Codestelle C0356/x sind die Zeiten für das **zyklische** Senden einstellbar.
- ▶ Die im Antriebsregler gespeicherten Lenze-Codestellen sind vom CAN-Master über den Index erreichbar.
Index = 24575 – Lenze-Codestellennummer (Cxxxx)
- ▶ Das Grundgerät ist nur funktionsfähig, wenn ein HIGH-Pegel an der Klemme 28 des Funktionsmoduls anliegt (Reglerfreigabe über Klemme).
 - Beachten Sie, dass die Reglersperre über mehrere Quellen gesetzt werden kann. Die Quellen wirken wie eine Reihenschaltung von Schaltern.
 - Wenn der Antrieb trotz Reglerfreigabe über Klemme 28 nicht anläuft, überprüfen Sie, ob noch über eine andere Quelle die Reglersperre gesetzt ist. Eine andere Quelle könnte z. B. die **STOP**-Taste des Keypad sein.

| Schritt | Beschreibung |
|---------|---|
| 1. | Leitsystem (CAN-Master) für die Kommunikation mit dem Funktionsmodul konfigurieren. |
| 2. | Grundgerät über Klemme 28 (CINH) sperren. <ul style="list-style-type: none">● Klemme 28 auf LOW-Pegel legen.● Das Grundgerät kann später über den Bus gesperrt und freigegeben werden. |
| 3. | Netzspannung zuschalten. <ul style="list-style-type: none">● Das Grundgerät ist nach ca. 1 Sekunde betriebsbereit.● Die Reglersperre ist aktiv. Reaktion des Grundgerätes <ul style="list-style-type: none">● Die grüne LED blinkt.● Keypad: RDY IMP (wenn aufgesteckt) |

| Schritt | Beschreibung |
|---------|--|
| 4. | <p>A Knotenadresse einstellen über ...</p> <ul style="list-style-type: none"> – C0350 oder – DIP-Schalter (wenn vorhanden). <p>(Lenze-Einstellung: 500 kBit/s) Jede Knotenadresse in einem CAN-Netzwerk darf nur einmal verwendet werden.</p> <p>B Übertragungsrate einstellen über ...</p> <ul style="list-style-type: none"> – C0351 oder – DIP-Schalter (wenn vorhanden). <p>(Lenze-Einstellung: 1) Die Übertragungsrate muss bei allen CAN-Teilnehmern identisch eingestellt werden.</p> <p>Änderungen werden erst nach dem Befehl "Reset-Node" (C0358 = 1) übernommen.</p> |
| 5. | Sie können jetzt mit dem Grundgerät kommunizieren, d. h. alle Codestellen lesen und alle beschreibbaren Codestellen an Ihre Anwendung anpassen. |
| 6. | <p>Sollwertquelle konfigurieren.</p> <ul style="list-style-type: none"> ● C0412/1 = 20 ... 23: Die Sollwertquelle ist ein Wort des Prozessdaten-Kanals 1 (CAN1). ● z. B. C0412/1 = 21: die Sollwertquelle ist CAN-IN1.W2 |
| 7. | Der Master setzt den Systembus (CAN) in den Zustand "Operational". |
| 8. | <p>Sollwert vorgeben.</p> <ul style="list-style-type: none"> ● Den Sollwert über das ausgewählte CAN-Wort (z. B. CAN-IN1.W2) senden. |
| 9. | <p>Sync-Telegramm senden.</p> <ul style="list-style-type: none"> ● Das Sync-Telegramm wird vom CAN-Teilnehmer nur empfangen, wenn C0360 = 1 ist. ● Lenze-Einstellung: Sync-Steuerung |
| 10. | <p>Grundgerät über Klemme 28 (CINH) freigeben.</p> <ul style="list-style-type: none"> ● Klemme 28 auf HIGH-Pegel legen. |
| 11. | Der Antrieb läuft jetzt an. |

7 Inbetriebnahme

Basisidentifizierung der CAN-Objekte

Basisidentifizierung der CAN-Objekte

Das CAN-Bussystem ist nachrichtenorientiert und nicht teilnehmerorientiert. Jede Nachricht hat eine eindeutige Kennung, den Identifier. Bei CANopen wird eine Teilnehmerorientierung dadurch erreicht, dass es für jede Nachricht nur einen Sender gibt.

Mit Ausnahme des Netzwerkmanagements und des Sync-Telegramms enthält der Identifier die Knotenadresse des Antriebs:

Identifier (COB-ID) = Basis-Identifier + einstellbare Knotenadresse (Node-ID)

Die Identifier-Vergabe ist im CANopen-Protokoll festgelegt.

Der Basisidentifizierung ist entsprechend der CANopen-Spezifikation ab Werk mit folgenden Werten voreingestellt:

| Objekt | Richtung | | Basisidentifizierung | | |
|--------|----------------------|----------------|----------------------|------|-----|
| | vom Antrieb | zum Antrieb | dec | hex | |
| NMT | | | 0 | 0 | |
| Sync | | | 128 | 80 | |
| PDO1 | TPDO 1 (CAN-OUT1) | Sync-gesteuert | X | 384 | 180 |
| | | zeitgesteuert | | 769 | 301 |
| | RPDO1 (CAN-IN1) | Sync-gesteuert | | 512 | 200 |
| | | zeitgesteuert | | 768 | 300 |
| PDO2 | TPDO2 (CAN-OUT2) | zeitgesteuert | X | 641 | 281 |
| | RPDO2 (CAN-IN2) | zeitgesteuert | | X | 640 |
| SDO1 | | X | | 1408 | 580 |
| | | | X | 1536 | 600 |
| SDO2 | | X | | 1472 | 5C0 |
| | | | X | 1600 | 640 |

PDO Sync-gesteuert oder zeitgesteuert über C0360 konfigurieren

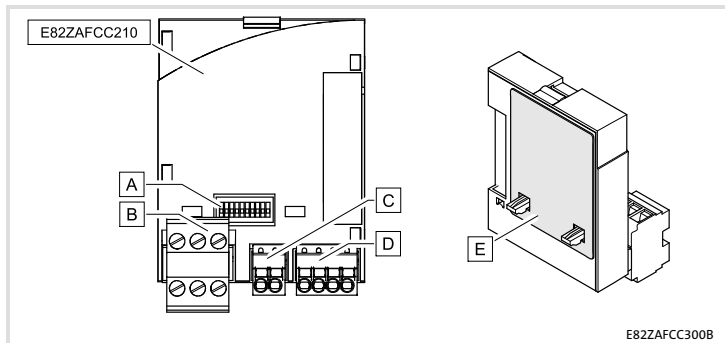

| Pos. | Description | Detailed information |
|------|---|----------------------|
| A | DIP switches for setting the <ul style="list-style-type: none"> ● node address (switches 1 ... 6) ● baud rate (switches 7 ... 9) | 📖 56 |
| B | Plug connector X3.1, connection for CAN bus | |
| C | Plug connector X3.2, connection for digital inputs | |
| D | Plug connector X3.3, connection for <ul style="list-style-type: none"> ● controller inhibit (CINH) ● internal controller inhibit supply | 📖 52 |
| E | Nameplate | 📖 33 |

| | | |
|----------|--|-----------|
| 1 | About this documentation | 35 |
| | Conventions used | 36 |
| | Notes used | 37 |
| 2 | Safety instructions | 39 |
| 3 | Product description | 40 |
| | Application as directed | 40 |
| | Scope of supply | 41 |
| | Identification | 42 |
| 4 | Technical data | 43 |
| | General data | 43 |
| | Operating conditions | 43 |
| | Protective insulation | 44 |
| | Connection terminals | 44 |
| | Dimensions | 45 |
| 5 | Mechanical installation | 46 |
| 6 | Electrical installation | 47 |
| | EMC-compliant wiring | 47 |
| | Wiring to a host | 48 |
| | Connection terminals | 49 |
| | Assignment of the terminals | 51 |
| | Bus cable length | 53 |
| 7 | Commissioning | 56 |
| | Possible settings via DIP switch | 56 |
| | Before switching on | 59 |
| | Initial switch-on | 60 |
| | Basic identifiers of the CAN objects | 62 |

Contents

This documentation includes ...

- ▶ Safety instructions which you must observe in any case;
- ▶ Data about the versions of Lenze standard devices to be used;
- ▶ Information about the mechanical and electrical installation of the function module;
- ▶ Information about the commissioning of the function module;
- ▶ Technical data.



Tip!

For more information about the function module, please see the corresponding communication manual.

The PDF file is available in the download area at:

<http://www.Lenze.com>

Target group

This documentation is intended for persons who install and commission the described product according to the project requirements.

Validity information

The information given in this documentation is valid for the following devices:

- ▶ Function modules E82ZAFCC210, CAN-I/O PT, as of version 3A



Tip!

Information and tools concerning the Lenze products can be found in the download area at



www.lenze.com

1 About this documentation

Conventions used

Conventions used

This documentation uses the following conventions to distinguish between different types of information:

| Type of information | Identification | Examples/notes |
|---------------------|---|--|
| Numbers | | |
| Decimal separator | Point | The decimal point is used throughout this documentation. Example: 1234.56 |
| Symbols | | |
| Page reference |  | Reference to another page with additional information Example:  16 = see page 16 |

Notes used

The following pictographs and signal words are used in this documentation to indicate dangers and important information:

Safety instructions

Structure of safety instructions:



Danger!

(characterises the type and severity of danger)

Note



(describes the danger and gives information about how to prevent dangerous situations)

| Pictograph and signal word | Meaning |
|----------------------------|--|
| Danger! | Danger of personal injury through dangerous electrical voltage. Reference to an imminent danger that may result in death or serious personal injury if the corresponding measures are not taken. |
| Danger! | Danger of personal injury through a general source of danger. Reference to an imminent danger that may result in death or serious personal injury if the corresponding measures are not taken. |
| Stop! | Danger of property damage. Reference to a possible danger that may result in property damage if the corresponding measures are not taken. |

1 About this documentation

Notes used

Application notes

| Pictograph and signal word | Meaning |
|---|--|
|  Note! | Important note to ensure troublefree operation |
|  Tip! | Useful tip for simple handling |
|  | Reference to another documentation |



Danger!

Inappropriate handling of the function module and the standard device can cause serious injuries to persons and damage to material assets.

Observe the safety instructions and residual hazards included in the documentation of the standard device.



Stop!

Electrostatic discharge

Electronic components within the function module can be damaged or destroyed by electrostatic discharge.

Possible consequences:

- ▶ The function module is defective.
- ▶ Fieldbus communication is not possible or faulty.

Protective measures

- ▶ Free yourself from any electrostatic charge before you touch the module.

3 Product description

Application as directed

Application as directed

The function module ...

- ▶ connects the Lenze frequency inverter to the CAN communication system.
- ▶ is a device to be used in industrial power systems.
- ▶ is an accessory module which can be used with the following Lenze frequency inverters:

| Series | | From version |
|--------------------|-------------|--------------|
| Frequency inverter | 8200 vector | Vx21 |
| Drive PLC | Drive PLC | 1x20 |

Scope of supply

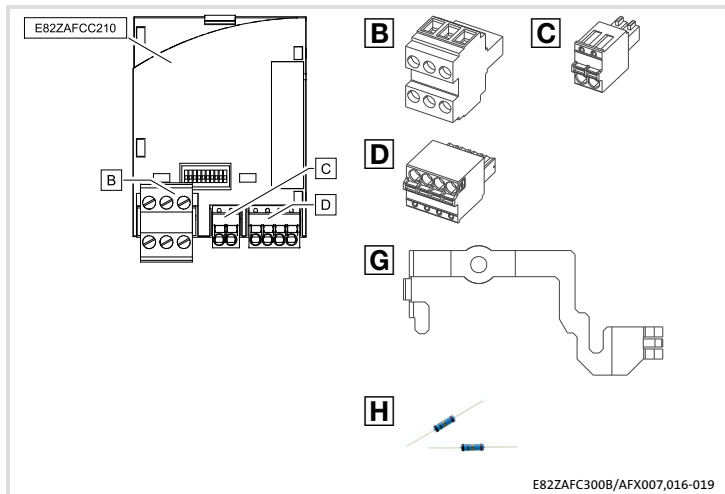

| Pos. | Item | Detailed information |
|------|---|---------------------------|
| | Function module E82ZAFCC210 | |
| | Mounting Instructions | |
| B | Plug connector with double screw connection, 3-pole | 52 |
| C | Terminal strip with spring connection, 2-pole | |
| D | Plug connector with spring connection, 4-pole | |
| G | Mounting clip | 8200 vector documentation |
| H | Two bus terminating resistors (120 Ω) each | |

3 Product description

Identification

Identification

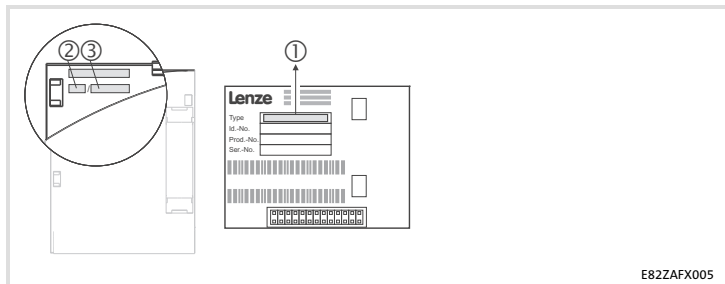

| | ① | | ② | ③ |
|-------------------------|--------|---|-----|----|
| Series | E82ZAF | C | 210 | 3A |
| CAN | | | | |
| Generation | | | | |
| Variant 210: PT version | | | | |
| Hardware version | | | | |

General data

| Field | Values |
|-----------------------|--|
| Order designation | E82ZAFCC2xx (xx: see □ 33) |
| Communication profile | Based on CANopen |
| Communication medium | ISO 11898 |
| Network topology | Line (terminated on both sides with a resistance of 120 Ω) |
| Node addresses | Max. 63 |
| Baud rate [kbps] | 20, 50, 125, 250, 500 |

Operating conditions

| Ambient conditions | | |
|--------------------|---|-----------------------|
| Climate | | |
| Storage | IEC/EN 60721-3-1 | 1K3 (-25 to +60 °C) |
| Transport | IEC/EN 60721-3-2 | 2K3 (-25 to +70 °C) |
| Operation | Corresponding to the data of the Lenze standard device used (see documentation of the standard device). | |
| Pollution | EN 61800-5-1 | Degree of pollution 2 |

4 Technical data

Protective insulation

Protective insulation

| Protective insulation between bus and ... | Type of insulation acc. to EN 61800-5-1 |
|---|---|
| <ul style="list-style-type: none">8200 vector power stage | Double insulation |
| <ul style="list-style-type: none">Reference earth/PE | Functional insulation |
| <ul style="list-style-type: none">Terminal X3.3/20 | No functional insulation |
| <ul style="list-style-type: none">Terminal X3.3/28 | Functional insulation |
| <ul style="list-style-type: none">Terminals X3.2/E1 and X3.2/E2 | Functional insulation |

Connection terminals

| X3.2/ | |
|------------------|---|
| E1 ^{*)} | Input resistance: 3.3 k 0 = LOW (0 ... 3 V), PLC level, HTL 1 = HIGH (12 ... 30 V), PLC level, HTL |
| E2 | Reference: GND2 ^{*)} alternatively frequency input 0 ... 10 kHz, single-track or 0 ... 1 kHz two-track, configuration via C0425 |
| X3.3/ | |
| 7 | Reference potential 1 |
| 39 | Reference potential 2 for controller inhibit (CINH) at X3.3/28 |
| 28 | Input resistance: 3.3 k Controller inhibit <ul style="list-style-type: none">Start = HIGH (12 ... 30 V)Stop = LOW (0 ... 3 V) |
| 20 | Voltage: U = 20 V Load capacity: P = 0.6 W Reference: GND1 |

Dimensions

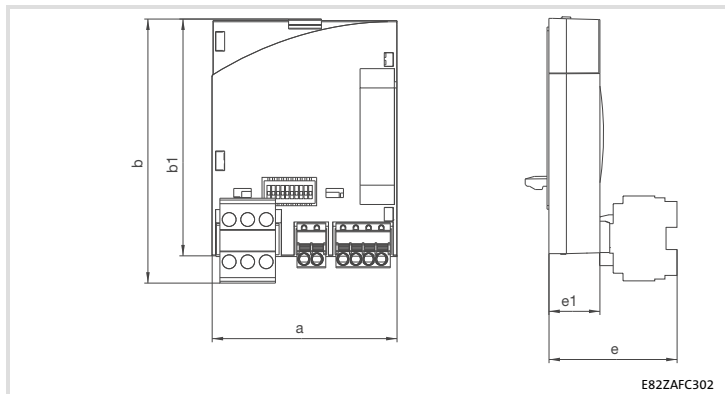

| | |
|----|-------|
| a | 51 mm |
| b | 72 mm |
| b1 | 64 mm |
| e | 30 mm |
| E1 | 15 mm |

5 Mechanical installation

Follow the notes given in the Mounting Instructions for the standard device for the mechanical installation of the function module.

The Mounting Instructions for the standard device ...

- ▶ are part of the scope of supply and are enclosed with each device.
- ▶ provide tips to avoid damage provide tips to avoid damage through improper handling.
- ▶ describe the obligatory order of installation steps.

EMC-compliant wiring

For wiring according to EMC requirements observe the following points:



Note!

- ▶ Separate control cables/data lines from motor cables.
- ▶ Connect the shields of control cables/data lines *at both ends* in the case of digital signals.
- ▶ Use an equalizing conductor with a cross-section of at least 16 mm² (reference: PE) to avoid potential differences between the bus nodes.
- ▶ Observe the other notes concerning EMC-compliant wiring given in the documentation for the standard device.

Procedure for wiring

1. Observe the bus topology, i.e. do not use stubs.
2. Observe notes and wiring instructions in the documents for the control system.
3. Only use cables corresponding to the listed specifications (□48).
4. Observe the permissible bus cable length (□53).
5. Connect bus terminating resistors of 120 Ω each (scope of supply):
 - only to the physically first and last node
 - between the terminals CAN-LOW and CAN-HIGH

6 Electrical installation

Wiring to a host

Wiring to a host

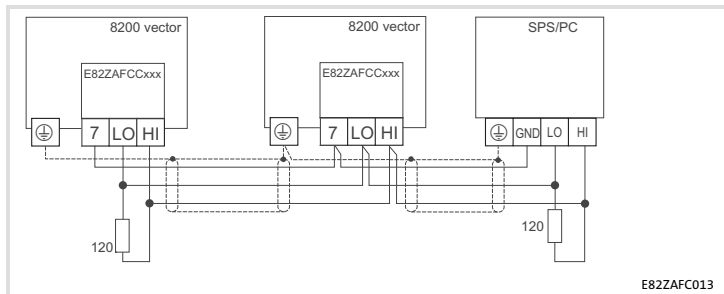

Fig. 1 Basic structure





Specification of the transmission cable





We recommend the use of CAN cables in accordance with ISO 11898-2:

CAN cable in accordance with ISO 11898-2

| | |
|----------------------------------|---|
| Cable type | Paired with shielding |
| Impedance | 120 Ω (95 ... 140 Ω) |
| Cable resistance / cross-section | |
| Cable length \leq 300 m | \leq 70 m Ω /m / 0.25 ... 0.34 mm ² (AWG22) |
| Cable length 301 ... 1000 m | \leq 40 m Ω /m / 0.5 mm ² (AWG20) |
| Signal propagation delay | \leq 5 ns/m |

Connection terminals

| Field | Values |
|---|--|
| Electrical connection | Plug connector with double screw connection |
| Possible connections | rigid: |
| |  1.5 mm ² (AWG 16) |
| | flexible: |
| |  without wire end ferrule 1.5 mm ² (AWG 16) |
|  with wire end ferrule, without plastic sleeve 1.5 mm ² (AWG 16) | |
|  with wire end ferrule, with plastic sleeve 1.5 mm ² (AWG 16) | |
| Tightening torque | 0.5 ... 0.6 Nm (4.4 ... 5.3 lb-in) |
| Stripping length | 10 mm |

| Field | Values |
|--|--|
| Electrical connection | 2-pin plug connector with spring connection |
| Possible connections | rigid: |
| |  1.5 mm ² (AWG 16) |
| | flexible: |
| |  without wire end ferrule 1.5 mm ² (AWG 16) |
|  with wire end ferrule, without plastic sleeve 1.5 mm ² (AWG 16) | |
|  with wire end ferrule, with plastic sleeve 1.5 mm ² (AWG 16) | |
| Stripping length | 9 mm |

6 Electrical installation

Connection terminals



Stop!

Observe the following to prevent any damage to plug connectors and contacts:

- ▶ Only pug in / unplug the plug connectors when the controller is disconnected from the mains.
- ▶ Wire the plug connectors before plugging them in.
- ▶ Unused plug connectors must also be plugged in.

Use of plug connectors with spring connection

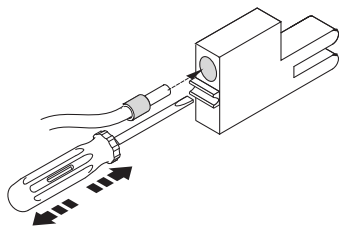

E82ZAFX013

Assignment of the terminals

Supply via the internal voltage source (X3.3/20)

- X3.3/28, controller inhibit (CINH)
- X3.2/E1 and X3.2/E2, digital inputs

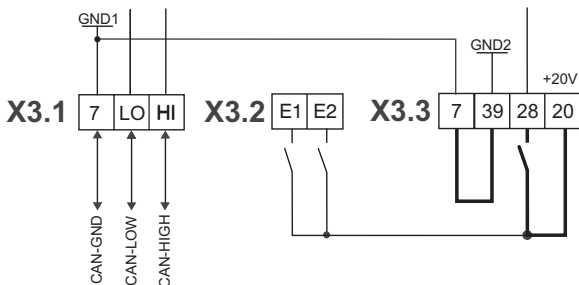

E82ZAFCC35

Supply via an external voltage source

- X3.3/28, controller inhibit (CINH)
- X3.2/E1 and X3.2/E2, digital inputs

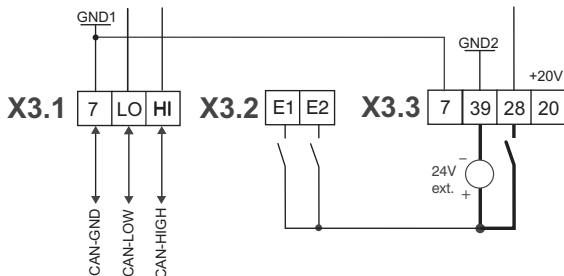

E82ZAFCC31

Minimum wiring required for operation

6 Electrical installation

Assignment of the terminals

| X3.1/ | Designation | Function | Level |
|-------|-------------|-----------------------------|-------|
| 7 | GND1 | Reference potential 1 | |
| LO | CAN-LOW | System bus LOW (data line) | |
| HI | CAN-HIGH | System bus HIGH (data line) | |

| X3.2/ | Designation | Function | Level |
|-------|---------------|---|--|
| E1 | Digital input | User-defined, can alternatively be used as a frequency input (see "Technical data") | 0 = LOW (0 ... 3 V) 1 = HIGH (12 ... 30 V) Reference: GND2 |
| E2 | Digital input | User-defined | |

| X3.3/ | Designation | Function | Level |
|-------|-------------|--|--|
| 7 | GND1 | Reference potential 1 | |
| 39 | GND2 | Reference potential 2 for controller inhibit (CINH) at X3.3/28 | |
| 28 | CINH | Controller inhibit | Start = HIGH (12 ... 30 V) Stop = LOW (0 ... 3 V) |
| 20 | | DC voltage source for internal supply of controller inhibit (CINH) | 20 V (Ref: GND1) |

Bus cable length

It is absolutely necessary to comply with the permissible cable lengths.

1. Check the compliance with the total cable length in Tab. 1.

The total cable length is defined by the baud rate.

| Baud rate [kbps] | Max. bus length [m] |
|------------------|---------------------|
| 20 | 3900 |
| 50 | 1500 |
| 125 | 590 |
| 250 | 250 |
| 500 | 80 |

Tab. 1 Total cable length

2. Check the compliance with the segment cable length in Tab. 2.

The segment cable length is defined by the cable cross-section used and the number of nodes. Without repeaters, the segment cable length corresponds to the total cable length.

| Node | Cable cross-section | | | |
|------|----------------------|---------------------|----------------------|---------------------|
| | 0.25 mm ² | 0.5 mm ² | 0.75 mm ² | 1.0 mm ² |
| 2 | 240 m | 430 m | 650 m | 940 m |
| 5 | 230 m | 420 m | 640 m | 920 m |
| 10 | 230 m | 410 m | 620 m | 900 m |
| 20 | 210 m | 390 m | 580 m | 850 m |
| 32 | 200 m | 360 m | 550 m | 800 m |
| 63 | 170 m | 310 m | 470 m | 690 m |

Tab. 2 Segment cable length

6 Electrical installation

Bus cable length

3. Compare both values.

If the value given in Tab. 2 is smaller than the required total cable length given in Tab. 1, repeaters must be used. Repeater divide the total cable length into segments.



Note!

- ▶ Please note the reduction of the total cable length due to the signal delay of the repeater (see example □54).
- ▶ There is mixed operation if
 - different node devices are connected to the same mains.
 - the total cable lengths of the nodes are different at the same baud rate, the smaller value must be used to determine the max. cable length.

Example: Selection help

Given:

- Cable cross-section: 0.5 mm² (according to cable specification □48)
- Number of nodes: 63
- Repeater: Lenze repeater, type 2176 (cable reduction: 30 m)

At maximum number of nodes (63) the following cable lengths/number of repeaters must be complied with:

| Baud rate [kbps] | 20 | 50 | 125 | 250 | 500 |
|--------------------------|------|------|-----|-----|-----|
| Max. cable length [m] | 3900 | 1500 | 590 | 250 | 80 |
| Segment cable length [m] | 310 | 310 | 310 | 250 | 80 |
| Number of repeaters | 13 | 5 | 1 | - | - |

Check repeater application

Given:

- Baud rate: 125 kbps
- Cable cross-section: 0.5 mm²
- Number of nodes: 28
- Cable length: 450 m

| Test sequence | Cable length | See |
|---|--------------|-------------|
| 1. Total cable length at 125 kbps: | 590 m | From Tab. 1 |
| 2. Segment cable length for 28 nodes and a cable cross-section of 0.5 mm ² : | 360 m | From Tab. 2 |
| 3. Comparison: The value under item 2 is smaller than the required cable length of 450 m. | | |

Conclusion

- It is not possible to use a cable length of 450 m without a repeater.
- After 360 m (item 2.), a repeater must be installed.

Result

- The Lenze repeater type 2176 is used (cable reduction: 30 m)
- Calculation of the maximum cable length:
 First segment: 360 m
 Second segment: 360 m (according to Tab. 1) *minus* 30 m (cable reduction when a repeater is used)
 → Maximum possible cable length with repeater: 690 m.
 → Thus it is possible to use the required cable length.



Note!

The use of another repeater is recommended as

- ▶ Service interface
Advantage: Trouble-free connection during running bus operation is possible.
- ▶ Calibration interface
Advantage: calibration/programming unit remains electrically isolated.

7 Commissioning

Possible settings via DIP switch

Possible settings via DIP switch

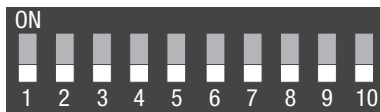

The DIP switches on the front serve to set the

- ▶ node address (switches 1 ... 6)
- ▶ baud rate (switches 7 ... 9)

Switch 10 does not have any function.

The Lenze setting of all DIP switches is OFF.



Note!

Settings via codes

- ▶ In the Lenze setting (all switches OFF), all values from codes C0350 (node address) and C0351 (baud rate) are accepted.
- ▶ Changes to codes are accepted by:
 - A voltage supply switch-off and switch-on or
 - A "Reset node" with C0358 = 1
- ▶ C0350 is inactive if at least one of the switches 1 ... 6 has been set to the ON position before the mains is reconnected.
- ▶ C0351 is inactive if at least one of the switches 7 ... 9 has been set to the ON position before the mains is reconnected.
- ▶ Detailed information on the codes is provided in the CAN communication manual and the documentation of the standard device.

Node address setting

- ▶ In the case of multiple linked CAN nodes, the node addresses must not be identical.
- ▶ All switches (1 ... 6) in the ON position result in the desired node address from the sum of the valencies.

| Switch | Valency | Example | |
|--------|---------|-----------------|---------------------|
| | | Switch position | Node address |
| 1 | 32 | OFF | 16 + 4 + 2 + 1 = 23 |
| 2 | 16 | ON | |
| 3 | 8 | OFF | |
| 4 | 4 | ON | |
| 5 | 2 | ON | |
| 6 | 1 | ON | |

**Note!**

Switch off the voltage supply of the function module / standard device and then switch it on again to activate the changed settings.

7 Commissioning

Possible settings via DIP switch

Baud rate setting

- ▶ The baud rate must be identical for all CAN nodes.
- ▶ The following baud rates can be set:

| Baud rate [kbps] | Switch | | |
|------------------|--------|-----|-----|
| | 7 | 8 | 9 |
| 20 | ON | OFF | ON |
| 50 | OFF | ON | ON |
| 125 | OFF | ON | OFF |
| 250 | OFF | OFF | ON |
| 500 | OFF | OFF | OFF |



Note!

Switch off the voltage supply of the function module / standard device and then switch it on again to activate the changed settings.

Before switching on



Stop!

Please check the following before you switch on the controller together with the function module connected to the CAN system bus network:

- ▶ Completeness of the wiring, earth fault and short circuit.
- ▶ Whether the bus system is terminated at the physically first and last node through the bus terminating resistor.

7 Commissioning

Initial switch-on



Note!

- ▶ Code C0356/x serves to set the times for **cyclic** transmission.
- ▶ The CAN master can access the Lenze codes saved to the controller via the index.
Index = 24575 – Lenze code number (Cxxxx)
- ▶ The controller is only ready for operation if a HIGH level is applied to terminal 28 of the function module (controller enable via terminal).
 - Please observe that the controller can be inhibited through various sources. All sources act like a series connection of switches.
 - If the drive does not start in spite of the controller enable via terminal 28, check whether the controller is still inhibited via another source such as the **STOP** key of the keypad.

| Step | Description |
|------|---|
| 1. | Configure master system (CAN master) for communication with the function module. |
| 2. | Inhibit standard device via terminal 28 (CINH). <ul style="list-style-type: none">● Set terminal 28 to LOW level.● The standard device can be inhibited and enabled via the bus subsequently. |
| 3. | Switch on the mains voltage. <ul style="list-style-type: none">● The standard device will be ready for operation after approx. 1 second.● The controller inhibit is active. Response of standard device <ul style="list-style-type: none">● The green LED is blinking.● Keypad: RDY IMP (if plugged-in) |
| 4. | C Set node address via ... <ul style="list-style-type: none">– C0350 or– DIP switch (if available). (Lenze setting: 500 kbps) A node address in a CAN network must not be used more than once. |
| | D Set baud rate via ... <ul style="list-style-type: none">– C0351 or– DIP switch (if available). (Lenze setting: 1) All CAN nodes must have an identical baud rate. |
| | Changes will not be accepted until a "Reset node" command (C0358 = 1) has been executed. |

| Step | Description |
|------|--|
| 5. | Communication with the standard device is now possible, i.e. all codes can be read and all writable codes can be adapted to your application. |
| 6. | Configure setpoint source. <ul style="list-style-type: none">● C0412/1 = 20 ... 23: The setpoint source is a word of process data channel 1 (CAN1).● e.g. C0412/1 = 21: the setpoint source is CAN-IN1.W2 |
| 7. | The master sets the system bus (CAN) to the "Operational" state. |
| 8. | Select setpoint. <ul style="list-style-type: none">● Transmit the setpoint via the selected CAN word (e.g. CAN-IN1.W2). |
| 9. | Transmit sync telegram. <ul style="list-style-type: none">● The sync telegram is only received by the CAN node if C0360 = 1.● Lenze setting: sync control |
| 10. | Enable standard device via terminal 28 (CINH). <ul style="list-style-type: none">● Set terminal 28 to HIGH level. |
| 11. | Now the drive starts. |

7 Commissioning

Basic identifiers of the CAN objects

Basic identifiers of the CAN objects

The CAN bus system is message-oriented. Each message has an unambiguous identifier. With CANopen, there is only one sender for each message for device-orientation.

Except for the network management and the sync telegram, the identifier contains the node address of the controller:

Identifier (COB-ID) = basic identifier + adjustable node address (node ID)

The identifier assignment is specified in the CANopen protocol.

The basic identifier in accordance with the CANopen specification ex works is preset to the following values:

| Object | Direction | | Basic identifier | | | |
|--------|----------------------|-------------------|------------------|-----|------|-----|
| | From the controller | To the controller | Dec | Hex | | |
| NMT | | | 0 | 0 | | |
| Sync | | | 128 | 80 | | |
| PDO1 | TPDO 1 (CAN-OUT1) | sync-controlled | X | | 384 | 180 |
| | | time-controlled | | | 769 | 301 |
| | RPDO1 (CAN-IN1) | sync-controlled | X | | 512 | 200 |
| | | time-controlled | | | 768 | 300 |
| PDO2 | TPDO2 (CAN-OUT2) | time-controlled | X | | 641 | 281 |
| | RPDO2 (CAN-IN2) | time-controlled | | X | 640 | 280 |
| SDO1 | | X | | | 1408 | 580 |
| | | | X | | 1536 | 600 |
| SDO2 | | X | | | 1472 | 5C0 |
| | | | X | | 1600 | 640 |

Configuration of PDO (sync-controlled or time-controlled) via C0360

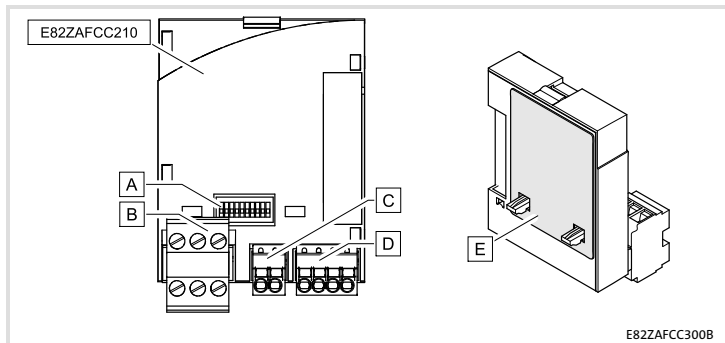

E82ZAFCC300B

| Pos. | Description | Informations détaillées |
|------|---|-------------------------|
| A | Interrupteur DIP pour réglage de <ul style="list-style-type: none"> ● l'adresse de noeud (interrupteurs 1 à 6) ● la vitesse de transmission (interrupteurs 7 à 9) | 📖 87 |
| B | Bornier X3.1, raccordement pour Bus Système CAN | |
| C | Bornier X3.2, raccordement des entrées numériques | |
| D | Bornier X3.3, raccordement <ul style="list-style-type: none"> ● du blocage variateur (CINH) ; ● de l'alimentation interne du blocage variateur. | 📖 82 |
| E | Plaque signalétique | 📖 63 |

i Sommaire

| | | |
|----------|--|-----------|
| 1 | Présentation du document | 65 |
| | Conventions utilisées | 66 |
| | Consignes utilisées | 67 |
| 2 | Consignes de sécurité | 69 |
| 3 | Description du produit | 70 |
| | Utilisation conforme à la fonction | 70 |
| | Équipement livré> | 71 |
| | Identification | 72 |
| 4 | Spécifications techniques | 73 |
| | Caractéristiques générales | 73 |
| | Conditions d'utilisation | 73 |
| | Isolement de protection | 74 |
| | Spécifications des bornes de raccordement | 74 |
| | Encombrements | 75 |
| 5 | Installation mécanique | 76 |
| 6 | Installation électrique | 77 |
| | Câblage conforme CEM | 77 |
| | Raccordement à un maître | 78 |
| | Spécifications des bornes de raccordement | 79 |
| | Affectation des bornes de raccordement | 81 |
| | Longueur de câble bus | 83 |
| 7 | Mise en service | 87 |
| | Réglages pouvant être effectués à l'aide des interrupteurs DIP | 87 |
| | Avant la première mise sous tension | 90 |
| | Première mise en service | 91 |
| | Identificateur de base des objets CAN | 93 |

Contenu

La présente documentation contient ...

- ▶ des consignes de sécurité à respecter impérativement ;
- ▶ les valeurs indiquées concernant les versions des appareils de base Lenze à utiliser ;
- ▶ des informations sur l'installation mécanique et électrique du module de fonction ;
- ▶ des informations sur la mise en service du module de fonction ;
- ▶ les spécifications techniques.



Conseil !

Pour de plus amples renseignements sur ce module de fonction, se reporter au manuel de communication correspondant.

Celui-ci est disponible au format PDF et peut être téléchargé à l'adresse suivante (zone de téléchargement) :

<http://www.Lenze.com>

Public visé

Ce document est destiné aux personnes chargées d'installer et de mettre en service le produit décrit selon les exigences du projet.

Validité

Les informations contenues dans le présent document s'appliquent aux appareils suivants :

- ▶ Modules de fonction E82ZAFCC210, CAN-I/O PT, à partir de la version 3A.



Conseil !

Toutes les informations relatives aux produits Lenze peuvent être téléchargées sur notre site à l'adresse suivante :



www.Lenze.com

1 Présentation du document

Conventions utilisées

Conventions utilisées

Pour distinguer les différents types d'information, cette documentation utilise les conventions suivantes :

| Type d'information | Aperçu | Exemples/remarques |
|-----------------------------|---|--|
| Représentation des chiffres | | |
| Séparateur décimal | Point | Le point décimal est généralement utilisé. Exemple : 1234.56 |
| Pictogrammes | | |
| Renvoi à une page |  | Renvoi à une autre page présentant des informations supplémentaires Exemple :  16 = voir page 16 |

Consignes utilisées

Pour indiquer des risques et des informations importantes, la présente documentation utilise les mots et pictogrammes suivants :

Consignes de sécurité

Présentation des consignes de sécurité



Danger !

(Le pictogramme indique le type de risque.)

Explication



(L'explication décrit le risque et les moyens de l'éviter.)

| Pictogramme et mot associé | Explication |
|----------------------------|---|
| Danger ! | <p>Situation dangereuse pour les personnes en raison d'une tension électrique élevée Indication d'un danger imminent qui peut avoir pour conséquences des blessures mortelles ou très graves en cas de non-respect des consignes de sécurité correspondantes</p> |
| Danger ! | <p>Situation dangereuse pour les personnes en raison d'un danger d'ordre général Indication d'un danger imminent qui peut avoir pour conséquences des blessures mortelles ou très graves en cas de non-respect des consignes de sécurité correspondantes</p> |
| Stop ! | <p>Risques de dégâts matériels Indication d'un risque potentiel qui peut avoir pour conséquences des dégâts matériels en cas de non-respect des consignes de sécurité correspondantes</p> |

1 Présentation du document

Consignes utilisées

Consignes d'utilisation

| Pictogramme et mot associé | Explication |
|---|--|
|  Remarque importante ! | Remarque importante pour assurer un fonctionnement correct |
|  Conseil ! | Conseil utile pour faciliter la mise en œuvre |
|  | Renvoi à une autre documentation |

**Danger !**

Toute utilisation contre-indiquée du module de fonction et de l'appareil de base peut entraîner des blessures graves et des dommages matériels.

Tenir compte des consignes de sécurité et des dangers résiduels énoncés dans la documentation de l'appareil de base.

**Stop !****Décharges électrostatiques**

Les décharges électrostatiques peuvent endommager ou détruire les composants électroniques situés à l'intérieur du module de fonction.

Risques encourus :

- ▶ Module de fonction en panne
- ▶ La communication par bus de terrain est impossible ou erronée.

Mesures de protection :

- ▶ Se débarrasser impérativement de toute charge électrostatique avant toute intervention du le module.

3 Description du produit

Utilisation conforme à la fonction

Utilisation conforme à la fonction

Le module de fonction ...

- ▶ permet de relier le convertisseur de fréquence Lenze au système de communication CAN.
- ▶ est un matériel d'exploitation destiné à être utilisé dans les installations industrielles à courant fort.
- ▶ est un module accessoire compatible avec les convertisseurs de fréquence Lenze suivants :

| Série d'appareils | | A partir de la version |
|-----------------------------|-------------|------------------------|
| Convertisseurs de fréquence | 8200 vector | Vx21 |
| API pour entraînements | Drive PLC | 1x20 |

Équipement livré >

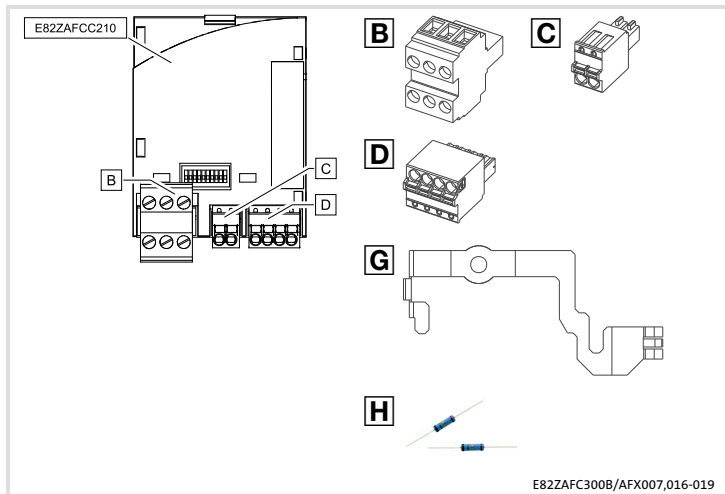

| Pos. | Élément | Informations détaillées |
|------|---|---------------------------|
| | Module de fonction E82ZAFCC210 | |
| | Instructions de montage | |
| B | Bornier double à raccordement par vis, 3 bornes | 82 |
| C | Bornier à lame ressort, 2 bornes | |
| D | Bornier à lame ressort, 4 bornes | |
| G | Etrier de fixation | Documentation 8200 vector |
| H | Résistances d'extrémité de bus (de 120 Ω chacune) | |

3 Description du produit

Identification

Identification

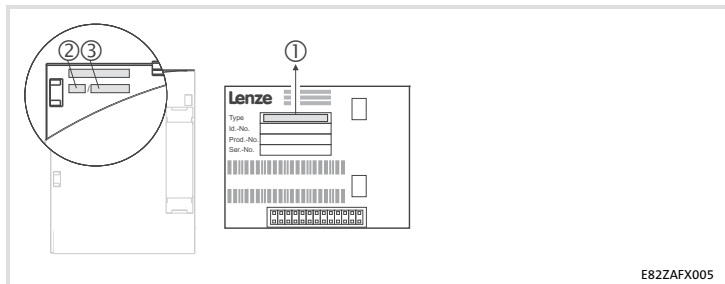

E82ZAFX005

| | ① | ② | ③ | |
|---------------|----------|----------|------------|-----------|
| E82ZAF | C | C | 210 | 3A |

Série d'appareils

CAN

Génération d'appareils

Variante 210 : version PT

Version matérielle

Caractéristiques générales

| Domaine | Valeurs |
|-----------------------------------|---|
| Réf. de commande | E82ZAFCC2xx (xx : voir □63) |
| Profil de communication | Dérivé de CANopen |
| Support de communication | ISO 11898 |
| Topologie du réseau | Ligne fermée aux deux extrémités avec 120 Ω |
| Nombre max. de participants | 63 |
| Vitesse de transmission [kbits/s] | 20, 50, 125, 250, 500 |

Conditions d'utilisation

| Conditions ambiantes | | |
|-------------------------------|---|----------------------|
| Conditions climatiques | | |
| Stockage | CEI/EN 60721-3-1 | 1K3 (-25 ... +60 °C) |
| Transport | CEI/EN 60721-3-2 | 2K3 (-25 ... +70 °C) |
| Fonctionnement | Conformément aux données de l'appareil de base Lenze utilisé (voir la documentation de l'appareil de base). | |
| Pollution ambiante admissible | EN 61800-5-1 | Degré de pollution 2 |

4 Spécifications techniques

Isolément de protection

Isolément de protection

| Isolément de protection entre bus et ... | Type d'isolément selon EN 61800-5-1 |
|--|-------------------------------------|
| ● partie puissance 8200 vector | Double isolément |
| ● point de terre/PE | Isolément fonctionnel |
| ● borne X3.3/20 | Sans isolément fonctionnel |
| ● borne X3.3/28 | Isolément fonctionnel |
| ● borne X3.2/E1 et X3.2/E2 | Isolément fonctionnel |

Spécifications des bornes de raccordement

| X3.2/ | |
|------------------|---|
| E1 ^{*)} | Résistance d'entrée : 3,3 k Ω 0 = BAS (0 ... 3 V), niveau API, HTL 1 = HAUT (12 ... 30 V), niveau API, HTL |
| E2 | Référence : GND2 *) entrée fréquence au choix : 0 ... 10 kHz à une voie ou 0 ... 1 kHz à deux voies, configuration via C0425 |
| X3.3/ | |
| 7 | Potentiel de référence 1 |
| 39 | Potentiel de référence 2 du blocage variateur (CINH) sur X3.3/28 |
| 28 | Résistance d'entrée : 3.3 k Ω Blocage variateur ● MARCHE = HAUT (12 ... 30 V) ● ARRET = BAS (0 ... 3 V) |
| 20 | Tension : U = 20 V Charge max. admissible : P = 0.6 W Référence : GND1 |

Encombremments

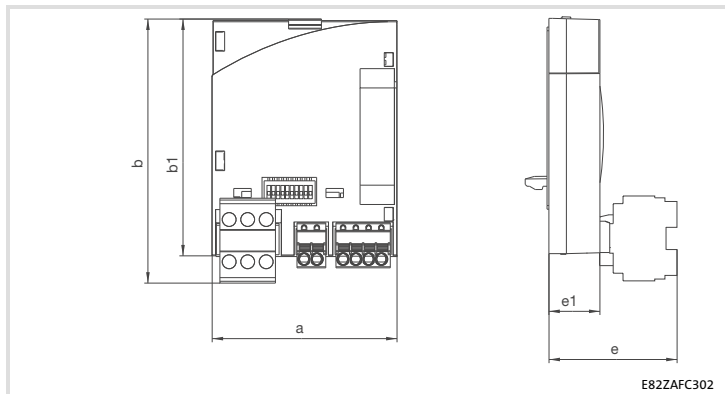

| | |
|----|-------|
| a | 51 mm |
| b | 72 mm |
| b1 | 64 mm |
| e | 30 mm |
| E1 | 15 mm |

5 Installation mécanique

Pour l'installation mécanique du module de fonction, suivre les consignes fournies dans les instructions de montage de l'appareil de base.

Les instructions de montage de l'appareil de base ...

- ▶ font partie de la livraison standard et sont comprises dans l'emballage.
- ▶ contiennent des consignes pour éviter des dommages dus à un emploi contre-indiqué.
- ▶ décrivent l'ordre à respecter pour les opérations d'installation.

Câblage conforme CEM

Pour s'assurer que le câblage est conforme aux exigences à respecter en matière de CEM, vérifier les points suivants :



Remarque importante !

- ▶ Séparer physiquement les câbles de commande/de données des câbles moteur.
- ▶ Pour les signaux numériques, blinder les câbles de commande et de données *aux deux extrémités*.
- ▶ Pour éviter les différences de potentiel entre les participants au bus, utiliser une ligne de compensation d'une section minimale de 16 mm² (référence : PE).
- ▶ Respecter les autres consignes relatives à un câblage conforme CEM fournies dans la documentation de l'appareil de base.

Procédure à suivre pour le câblage

1. Respecter la topologie de bus : ne pas utiliser de câbles de dérivation.
2. Respecter les indications et prescriptions concernant le câblage fournies dans la documentation du système de commande.
3. Utiliser uniquement des câbles correspondant aux spécifications fournies (☐ 78).
4. Respecter la longueur de câble bus max. admissible (☐ 83).
5. Connecter des résistances d'extrémité de bus de 120 Ω chacune (comprises dans la livraison) :
 - uniquement entre le premier et le dernier participant au bus (extrémités physiques) ;
 - entre les bornes CAN-LOW (BAS) et CAN-HIGH (HAUT).

6 Installation électrique

Raccordement à un maître

Raccordement à un maître

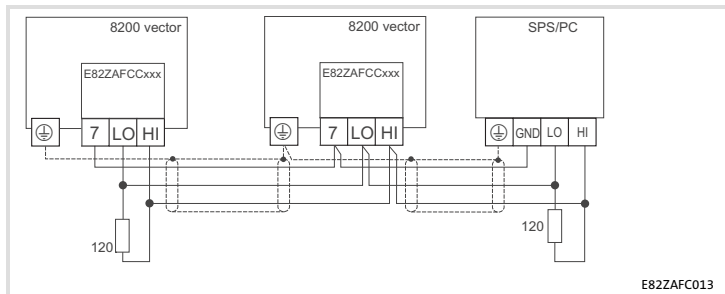

Fig. 1 Schéma de principe





Spécifications pour le câble de transmission





Il est recommandé d'utiliser des câbles CAN conformes à la norme ISO 11898-2 :

Câbles CAN conformes à la norme ISO 11898-2

| | |
|----------------------------------|---|
| Type de câble | Paire blindée |
| Impédance | 120 Ω (95 ... 140 Ω) |
| Résistance / section de câble | |
| Longueur de câble ≤ 300 m | ≤ 70 mΩ/m / 0.25 ... 0.34 mm ² (AWG22) |
| Longueur de câble 301 ... 1000 m | ≤ 40 mΩ/m / 0.5 mm ² (AWG20) |
| Temps de parcours du signal | ≤ 5 ns/m |

Spécifications des bornes de raccordement

| Domaine | Valeurs |
|---|--|
| Raccordement électrique | Bornier double, à raccordement par vis |
| Raccordements possibles | rigide : |
| |  1.5 mm ² (AWG 16) |
| | flexible : |
| |  sans embout 1.5 mm ² (AWG 16) |
| |  avec embout, sans gaine plastifiée 1.5 mm ² (AWG 16) |
|  avec embout et gaine plastifiée 1.5 mm ² (AWG 16) | |
| Couple de serrage | 0.5 ... 0.6 Nm (4.4 ... 5.3 lb-in) |
| Fil dénudé | 10 mm |

| Domaine | Valeurs |
|---|---|
| Raccordement électrique | Bornier à lame ressort 2 bornes |
| Possibilités de raccordement | Rigide : |
| |  1.5 mm ² (AWG 16) |
| | Flexible : |
| |  sans embout 1.5 mm ² (AWG 16) |
| |  avec embout, sans cosse en plastique 1.5 mm ² (AWG 16) |
|  avec embout et cosse en plastique 1.5 mm ² (AWG 16) | |
| Longueur du fil dénudé | 9 mm |

6 Installation électrique

Spécifications des bornes de raccordement



Stop !

Pour éviter d'endommager les borniers et les contacts :

- ▶ Enficher et retirer les borniers uniquement lorsque le variateur est coupé du réseau.
- ▶ Procéder au câblage des borniers avant de les enficher.
- ▶ Enficher également des borniers non affectés.

Utilisation de borniers à lame ressort

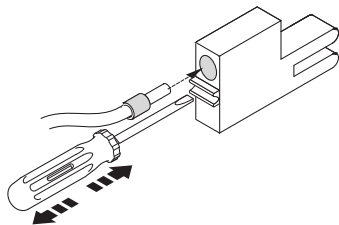

E82ZAFX013

Affectation des bornes de raccordement

Alimentation via source de tension interne (X3.3/20)

- X3.3/28, blocage variateur (CINH)
- X3.2/E1 et X3.2/E2, entrées numériques

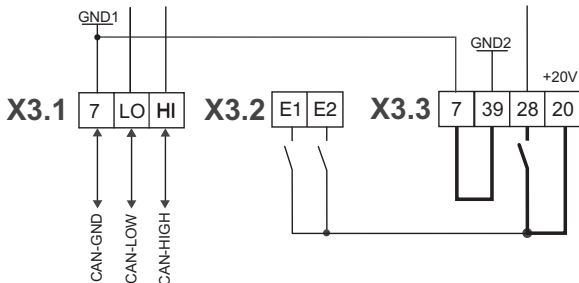

E82ZAF335

Alimentation via source de tension externe

- X3.3/28, blocage variateur (CINH)
- X3.2/E1 et X3.2/E2, entrées numériques

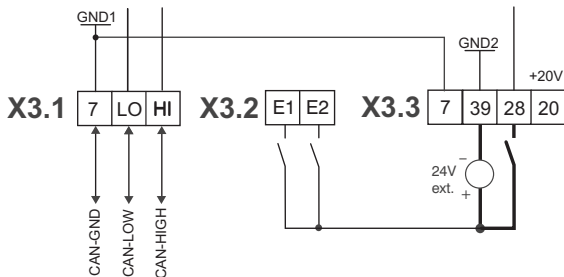

E82ZAF331

— Câblage minimal nécessaire au fonctionnement

6 Installation électrique

Affectation des bornes de raccordement

| X3.1/ | Désignation | Fonction | Niveau |
|-------|-------------|------------------------------|--------|
| 7 | GND1 | Potentiel de référence 1 | |
| LO | CAN-LOW | Ligne de données LOW (BAS) | |
| HI | CAN-HIGH | Ligne de données HIGH (HAUT) | |

| X3.2/ | Désignation | Fonction | Niveau |
|-------|------------------|--|---|
| E1 | Entrée numérique | Spécifique à l'application, utilisation comme entrée fréquence possible (au choix) (voir Spécifications techniques). | 0 = BAS (0 ... 3 V) 1 = HAUT (12 ... 30 V) Référence : GND2 |
| E2 | Entrée numérique | Spécifique à l'application | |

| X3.3/ | Désignation | Fonction | Niveau |
|-------|-------------|--|---|
| 7 | GND1 | Potentiel de référence 1 | |
| 39 | GND2 | Potentiel de référence 2 du blocage variateur (CINH) sur X3.3/28 | |
| 28 | CINH | Blocage variateur | MARCHE = HAUT (12 ... 30 V) ARRRET = BAS (0 ... 3 V) |
| 20 | | Source de tension CC pour l'alimentation interne du blocage variateur (CINH) | 20 V (référence : GND1) |

Longueur de câble bus

Respecter impérativement les longueurs de câble autorisées !

1. Vérifier la longueur de câble totale admise dans le Tab. 1.

La longueur de câble totale est déterminée par la vitesse de transmission.

| Vitesse de transmission [kbits/s] | Longueur de câble bus maxi [m] |
|-----------------------------------|--------------------------------|
| 20 | 3900 |
| 50 | 1500 |
| 125 | 590 |
| 250 | 250 |
| 500 | 80 |

Tab. 1 Longueur de câble totale

2. Vérifier la longueur de câble admise par segment dans le Tab. 2.

La longueur de câble par segment est déterminée par la section de câble utilisée et le nombre de participants. Sans répéteur, la longueur de câble par segment équivaut à la longueur de câble totale.

| Nombre de participants | Section de câble | | | |
|------------------------|----------------------|---------------------|----------------------|---------------------|
| | 0.25 mm ² | 0.5 mm ² | 0.75 mm ² | 1.0 mm ² |
| 2 | 240 m | 430 m | 650 m | 940 m |
| 5 | 230 m | 420 m | 640 m | 920 m |
| 10 | 230 m | 410 m | 620 m | 900 m |
| 20 | 210 m | 390 m | 580 m | 850 m |
| 32 | 200 m | 360 m | 550 m | 800 m |
| 63 | 170 m | 310 m | 470 m | 690 m |

Tab. 2 Longueur de câble par segment

6 Installation électrique

Longueur de câble bus

3. Comparer les valeurs déterminées.

Si la valeur établie à partir du Tab. 2 est inférieure à la longueur de câble totale à réaliser d'après le Tab. 1, il est nécessaire d'avoir recours à des répéteurs. Les répéteurs divisent la longueur de câble totale en segments.



Remarque importante !

- ▶ Tenir compte de la réduction de la longueur de câble totale, due à la temporisation des signaux du répéteur (voir exemple 85).
- ▶ Fonctionnement mixte
 - Il y a fonctionnement mixte lorsque des participants différents sont raccordés à un même réseau.
 - Si la longueur de câble totale pour les différents participants varie, malgré une vitesse de transmission identique, la longueur de câble maxi doit être déterminée sur la base de la plus petite valeur.

Exemple : aide à la sélection

Données de base

- Section de câble : 0.5 mm² (conformément aux spécifications du câble fournies 78)
- Nombre de participants : 63
- Répéteurs : répéteurs Lenze de type 2176 (réd. de la longueur de câble : 30 m)

Lorsque le nombre max. de participants (63) est atteint, respecter impérativement les longueurs de câble et le nombre de répéteurs indiqués ci-dessous :

| Vitesse de transmission [kbits/s] | 20 | 50 | 125 | 250 | 500 |
|-----------------------------------|------|------|-----|-----|-----|
| Longueur de câble max. [m] | 3900 | 1500 | 590 | 250 | 80 |
| Longueur de câble par segment [m] | 310 | 310 | 310 | 250 | 80 |
| Nombre de répéteurs | 13 | 5 | 1 | - | - |

Utilisation d'un répéteur

Configuration requise

- | | |
|---------------------------|---------------------|
| ● Vitesse de transmission | 125 kbits/s |
| ● Section de câble | 0.5 mm ² |
| ● Nombre de participants | 28 |
| ● Longueur de câble | 450 m |

Etapas de contrôle

| Etapas de contrôle | Longueur de câble | Référence |
|--|-------------------|-------------|
| 1. Longueur de câble totale pour 125 kbits/s | 590 m | Voir Tab. 1 |
| 2. Longueur de câble par segment pour 28 participants au bus et une section de câble de 0.5 mm ² | 360 m | Voir Tab. 2 |
| 3. Analyse comparative : la valeur indiquée au point 2 est inférieure à la longueur de câble nécessaire, qui est de 450 m. | | |

Conclusion

- Sans répéteur, la longueur de câble nécessaire (450 m) ne peut être réalisée.
- Au-delà de 360 m (point 2.), il faut utiliser un répéteur.

6 Installation électrique

Longueur de câble bus

Résultat

- Répéteur utilisé : répéteur Lenze de type 2176 (réduction de la longueur de câble : 30 m)
 - Calcul de la longueur de câble max. :
Premier segment : 360 m
Second segment : 360 m (selon Tab. 1) *moins* 30 m (réduction de la longueur de câble avec répéteur)
- Longueur de câble max. possible avec un répéteur : 690 m
→ La longueur de câble requise peut donc être réalisée.



Remarque importante !

L'utilisation d'un deuxième répéteur est recommandée en tant que :

- ▶ interface de service
Avantage : couplage possible sans interrompre le fonctionnement par bus
- ▶ interface de mesure
Avantage : l'appareil de mesure/de programmation reste isolé galvaniquement.

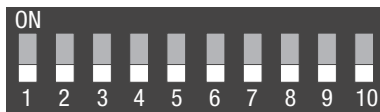
Réglages pouvant être effectués à l'aide des interrupteurs DIP

Les interrupteurs DIP situés à l'avant de l'appareil permettent de régler :

- ▶ l'adresse de noeud (interrupteurs 1 à 6)
- ▶ la vitesse de transmission (interrupteurs 7 à 9)

L'interrupteur 10 n'est affecté à aucune fonction.

Réglage Lenze : tous les interrupteurs DIP en position OFF

Remarque importante !
Réglages effectués par modification des codes

- ▶ Si le réglage Lenze est activé (tous les interrupteurs en position OFF), les valeurs réglées en C0350 (adresse de noeud) et C0351 (vitesse de transmission) sont appliquées.
- ▶ Prise en compte des codes modifiés suite à :
 - une brève coupure de l'alimentation, suivie d'une nouvelle mise sous tension ou
 - un "Reset Node" via C0358 = 1
- ▶ Le code C0350 est désactivé si l'un des interrupteurs 1 à 6 est en position ON avant la nouvelle mise sous tension.
- ▶ Le code C0351 est désactivé si l'un des interrupteurs 7 à 9 est en position ON avant la nouvelle mise sous tension.
- ▶ Pour plus de détails sur les codes, se reporter au manuel de communication CAN et à la documentation de l'appareil de base.

7 Mise en service

Réglages pouvant être effectués à l'aide des interrupteurs DIP

Réglage de l'adresse de nœud

- ▶ En cas de fonctionnement en réseau par bus CAN, les différentes adresses de nœud doivent être univoques.
- ▶ L'adresse de nœud voulue se déduit de la somme des valeurs des interrupteurs en position ON (1...6).

| Interrupteur | Valeur affectée | Exemple | |
|--------------|-----------------|----------|---------------------|
| | | Position | Adresse de nœud |
| 1 | 32 | OFF | 16 + 4 + 2 + 1 = 23 |
| 2 | 16 | ON | |
| 3 | 8 | OFF | |
| 4 | 4 | ON | |
| 5 | 2 | ON | |
| 6 | 1 | ON | |



Remarque importante !

Pour activer les réglages modifiés, couper brièvement l'alimentation du module de fonction / de l'appareil de base puis le remettre sous tension.

Réglage de la vitesse de transmission

- ▶ La vitesse de transmission réglée doit être identique pour tous les participants au bus CAN.
- ▶ Les vitesses de transmission suivantes sont prises en charge :

| Vitesse de transmission [kbits/s] | Interrupteur | | |
|--------------------------------------|--------------|-----------|-----------|
| | 7 | 8 | 9 |
| 20 | ON | OFF | ON |
| 50 | OFF | ON | ON |
| 125 | OFF | ON | OFF |
| 250 | OFF | OFF | ON |
| 500 | OFF | OFF | OFF |

Remarque importante !

Pour activer les réglages modifiés, couper brièvement l'alimentation du module de fonction / de l'appareil de base puis le remettre sous tension.

7 Mise en service

Avant la première mise sous tension

Avant la première mise sous tension



Stop !

Avant la première mise sous tension de l'appareil de base avec le module de fonction raccordé au Bus Système CAN, vérifier

- ▶ le câblage dans son intégralité afin d'éviter un court-circuit ou un défaut de mise à la terre ;
- ▶ si une résistance d'extrémité est raccordée au premier et au dernier participant au bus.

Première mise en service



Remarque importante !

- ▶ Le code C0356/x permet de régler les temps relatifs aux émissions cycliques.
- ▶ Les codes Lenze sauvegardés sur le variateur peuvent être consultés par le maître CAN via l'index correspondant.
Index = 24575 – Numéro de code Lenze (Cxxxx)
- ▶ L'appareil de base ne peut fonctionner que si la borne 28 est sur niveau HAUT (déblocage variateur par borne).
 - Tenir compte du fait que le blocage variateur peut être activé via plusieurs sources. Toutes les sources de blocage agissent comme des contacts connectés en série.
 - Cas où l'entraînement ne démarre pas en dépit du déblocage du variateur activé via la borne 28 : vérifier si une autre source de déblocage du variateur est activée (touche **STOP** du clavier de commande par exemple).

| Etape | Description |
|-------|---|
| 1. | Configurer le système maître (maître CAN) en vue d'établir la communication avec le module de fonction. |
| 2. | Bloquer l'appareil de base via la borne 28 (CINH). <ul style="list-style-type: none"> ● Activer le niveau BAS sur la borne 28. ● L'appareil de base pourra être bloqué et débloqué ultérieurement par bus. |
| 3. | Brancher la tension réseau. <ul style="list-style-type: none"> ● L'appareil de base est opérationnel au bout d'env. 1 seconde. ● Le blocage variateur est activé. Réaction de l'appareil de base <ul style="list-style-type: none"> ● La LED verte clignote. ● Clavier de commande : RDY IMP (si enfiché) |

7 Mise en service

Première mise en service

| Étape | Description |
|-------|---|
| 4. | <p>E Configurer l'adresse de nœud via ...</p> <ul style="list-style-type: none">– C0350 ou– interrupteurs DIP (si disponibles). <p>(Réglage Lenze : 500 kbits/s) Chaque adresse de nœud doit être unique au sein du réseau CAN.</p> <hr/> <p>F Configurer la vitesse de transmission via ...</p> <ul style="list-style-type: none">– C0351 ou– interrupteurs DIP (si disponibles). <p>(Réglage Lenze: 1) La vitesse de transmission réglée doit être identique pour tous les participants au bus CAN.</p> <hr/> <p>Les modifications ne seront prises en compte qu'après l'instruction "Reset-Node" (C0358 = 1).</p> |
| 5. | Vous pouvez désormais dialoguer avec l'appareil de base, c'est-à-dire lire tous les codes et adapter les codes programmables à votre application. |
| 6. | Configurer la source de la consigne. <ul style="list-style-type: none">● C0412/1 = 20 ... 23 : la source de la consigne est un mot transmis via le canal de données process 1 (CAN1).● Exemple : C0412/1 = 21 : la source de la consigne est CAN-IN1.W2 |
| 7. | Le maître active l'état "Operational" pour le bus CAN. |
| 8. | Entrer la consigne. <ul style="list-style-type: none">● Envoyer la consigne via le mot CAN sélectionné (CAN-IN1.W2 p. ex.). |
| 9. | Envoyer le télégramme Sync. <ul style="list-style-type: none">● Le télégramme Sync est réceptionné par le participant au bus CAN si C0360 = 1.● Réglage Lenze : commande par Sync |
| 10. | Débloquer l'appareil de base via la borne 28 (CINH). <ul style="list-style-type: none">● Activer le niveau HAUT sur la borne 28. |
| 11. | L'entraînement démarre. |

Identificateur de base des objets CAN

Le Bus Système CAN est orienté message et non participant. Chaque message est identifié par un identificateur. Avec CANopen, l'orientation participant découle du fait qu'à chaque message correspond un seul émetteur.

Les identificateurs sont calculés à partir des adresses des noeuds entrées dans le variateur, à l'exception des identificateurs des télégrammes Administration réseau et Sync :

Identificateur (COB ID) = identificateur de base + adresse du noeud réglable (Node ID)

L'affectation des identificateurs est déterminée par le protocole CANopen.

Préréglage à l'usine de l'identificateur de base conformément aux spécifications CANopen :

| Objet | Sens | | Identificateur de base | | |
|-------|----------------------------|-------------------|------------------------|------|-----|
| | en provenance du variateur | vers le variateur | déc | hex | |
| NMT | | | 0 | 0 | |
| Sync | | | 128 | 80 | |
| PDO1 | TPDO 1 (CAN-OUT1) | X | Avec commande par Sync | 384 | 180 |
| | | | Avec commande cyclique | 769 | 301 |
| | RPDO1 (CAN-IN1) | | Avec commande par Sync | 512 | 200 |
| | | | Avec commande cyclique | 768 | 300 |
| PDO2 | TPDO2 (CAN-OUT2) | X | | 641 | 281 |
| | RPDO2 (CAN-IN2) | | X | 640 | 280 |
| SDO1 | | X | | 1408 | 580 |
| | | | X | 1536 | 600 |
| SDO2 | | X | | 1472 | 5C0 |
| | | | X | 1600 | 640 |

Configuration des objets PDO avec commande par Sync ou commande cyclique en C0360



© 10/2015



Lenze Drives GmbH
Postfach 10 13 52, 31763 Hameln
Breslauer Straße 3, 32699 Extertal
GERMANY
HR Lemgo B 6478



+49 5154 82-0



+49 5154 82-2800



lenze@lenze.com



www.lenze.com

Service Lenze Service GmbH
Breslauer Straße 3, D-32699 Extertal
Germany



008000 2446877 (24 h helpline)



+49 5154 82-1112



service@lenze.com

EDK82ZAFCC-210 ■ 13500623 ■ DE/EN/FR ■ 5.0 ■ TD29

10 9 8 7 6 5 4 3 2 1